

Dell™ 2200MP Projector 사용 설명서

다음 내용은 Dell의 독립적 검증 없이 장치의 공급자가 제공한 것이며, 아래 명시된 [제한 사항과 책임 거부](#)에 따릅니다.

[안전 지침\(프로젝터를 연결하기 전에 읽어보십시오.\)](#)

[프로젝터 정보](#)

[설치](#)

[프로젝터 사용](#)

[문제 해결](#)

[사양](#)

[규정 사항](#)

[Dell에 문의하기](#)

주, 주의사항 및 주의

 주: 주는 프로젝터를 보다 효율적으로 사용할 수 있는 중요 정보를 제공합니다.

 주의사항: 주의사항은 하드웨어의 손상 또는 데이터 유실 위험을 설명하며, 이러한 문제를 방지할 수 있는 방법을 알려줍니다.

 주의: 주의는 위험한 상황, 심각한 부상 또는 사망할 우려가 있음을 알려줍니다.

본 설명서에 수록된 정보는 사전 통보 없이 변경될 수 있습니다.

© 2003 Coretronic Corporation.

© 2003 Dell Inc.. All rights reserved.

Dell Inc.의 서면 승인 없이 어떠한 방법으로도 무단 복제하는 것을 엄격히 금합니다.

본 설명서에 사용된 상표: Dell 및 DELL 로고는 Dell Inc.의 상표입니다. DLP 및 *Texas Instruments*는 Texas Instruments Corporation의 상표입니다. *Microsoft* 및 *Windows*는 Microsoft Corporation의 등록 상표입니다. *Macintosh*는 Apple Computer, Inc의 등록 상표입니다.

본 설명서에서 특정 회사의 표시나 제품 이름을 지칭하기 위해 기타 상표나 상호를 사용할 수도 있습니다. Dell Inc.은 자사가 소유하고 있는 상표 이외의 다른 모든 등록 상표 및 상표명에 대해 어떠한 소유권도 없음을 알려 드립니다.

제한 사항 및 보증 거부

본 설명서의 지침, 주의, 규정 승인, 인증, 등을 비롯한 설명서의 모든 정보는 공급자가 Dell에 제공한 것이며 Dell에 의한 독립적 검증이나 테스트를 받지 않았습니다. Dell은 이러한 정보의 부정확성에 대해 보증하지 않으며 어떠한 책임도 지지 않습니다.

본 설명서에서 언급하는 항목의 특성, 기능, 속도 또는 적합성에 관한 모든 진술이나 주장은 Dell이 아니라 공급자가 작성한 것입니다. Dell은 이런 모든 진술에 대한 정확성, 완전성 또는 실증에 대한 인지를 명확히 부인합니다.

2003년 10월 Rev. A00

안전 지침: Dell™ 2200MP Projector



주의

프로젝터의 잠재적 손상과 개인적 부상을 방지하려면 다음 안전 지침을 따르십시오.

- 프로젝터가 사용 중일 때 아래 표면이 뜨겁습니다. 본체를 취급할 때 주의하십시오.
- 램프를 사용하면 매우 뜨거워집니다. 램프를 교체하려면 먼저 프로젝터 사용 후 최소 30분 정도 온도를 식힌 후 "[램프 교체](#)"의 모든 지침을 따르십시오.
- 전구나 램프 유리에 손을 대지 마십시오. 전구나 램프 유리에 손을 대는 등 전구를 잘못 취급하면 터질 수 있습니다.
- 프로젝터를 켜기 전에 렌즈 덮개를 여십시오. 그렇지 않을 경우 렌즈 덮개가 뜨거워질 수 있습니다.
- 프로젝터와 램프의 손상을 방지하려면 프로젝터를 끄기 전에 2분 동안 냉각 팬을 작동하십시오.
- 프로젝터의 통풍구와 환기구를 막지 마십시오.
- 장시간 동안 제품을 사용하지 않을 때는 전원 콘센트에서 전원 코드를 뽑으십시오.
- 고온, 저온, 또는 먼지가 비정상적으로 많은 환경에서는 프로젝터를 사용하지 마십시오.
- 먼지나 흙이 많은 환경에서 프로젝터를 사용하지 마십시오.
- 강한 자기장을 방출하는 기기 근처에서는 프로젝터를 사용하지 마십시오.
- 프로젝터를 직사 광선에 노출된 위치에 두지 마십시오.
- 프로젝터가 작동 중에는 렌즈를 직접 보지 마십시오. 강한 빛으로 인해 눈이 손상될 수 있습니다.
- 화재나 감전의 위험을 방지하려면 프로젝터를 비나 습기가 많은 장소에 방치하지 마십시오.
- 감전을 방지하려면 램프 교체 목적 이외에는 프로젝터를 분해하지 마십시오.
- 프로젝터를 옮기거나 휴대용 케이스에 넣을 때는 프로젝터가 손상되지 않도록 줌 렌즈와 받침대를 완전히 안으로 넣으십시오.
- 프로젝터의 손상을 방지하려면 청소할 때는 전원을 끄고 전원 코드도 뽑으십시오. 본체를 청소할 때는 중성 세제를 묻힌 부드러운 천을 사용하십시오. 연마제, 왁스 또는 솔벤트를 사용하지 마십시오.

[목차 페이지로 돌아가기](#)

프로젝터 정보: Dell™ 2200MP Projector

- [특징](#)
- [장비](#)
- [본체](#)
- [컨트롤 패널](#)
- [연결 포트](#)
- [리모콘](#)

특징

- 단일 칩 0.55" Texas Instruments DLP™ 기술
- 고대비, 더블 데이터 전송(DDR) 디지털 마이크로미러 장치
- True SVGA, 800 x 600 주소 지정 가능한 픽셀
- 2.14kg(4.7lb)의 콤팩트한 초경량 디자인
- 1200 ANSI 루멘 밝기(최대)*
- 1700:1 비율로 명암 완전히 켜기/끄기
- 1.2배 수동 줌 렌즈
- 2W 스피커 내장
- SXGA+, SXGA, XGA, SVGA, VGA 및 MAC와 호환되는 확대/축소 압축 기능으로 800 x 600 전체 화면으로 이미지 크기 자동 조절(자동 동기화)
- 최적의 비디오 및 그래픽 설정을 위한 사전 설정된 비디오와 사용자 지정된 비디오 모드
- 비디오 문제 해결을 위한 자가 진단 기능
- 3:2 및 2:2의 최신 모션 적응 하드웨어 디인터레이싱
- 직접 교체가 가능한 200와트 램프
- Macintosh 컴퓨터와 호환
- NTSC, NTSC4.43, PAL, PAL-M, PAL-N, SECAM 및 HDTV (1080i, 720P, 576P, 480i/P)와 호환
- 다기능 리모콘
- 아날로그 비디오 연결성을 위한 D-Sub 15핀 케이블
- 고해상도 TV 호환
- 조작이 간편한 다국어 온스크린 디스플레이 메뉴(OSD)
- 고급 전자 키스톤 보정 기능
- 백라이트가 적용된 조작이 간편한 컨트롤 패널
- 운반 케이스 포함

* 2003년 10월에 평균 ANSI Lumens 1152 설정 하에 전구 100 개를 표본으로 ANSI/NAPM IT7.228-1997 검사를 수행한 결과 사용 시간에 따라 밝기가 약해졌습니다. 2000 시간을 사용한 후 전구를 교체할 것을 권장합니다.

장비

본 프로젝터에는 다음 품목들이 함께 들어 있습니다. 모든 품목들이 들어 있는지 확인하고 없는 품목이 있으면 [Dell에 연락](#)하십시오.



본체

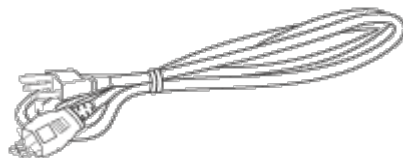

3.0m 전원 코드

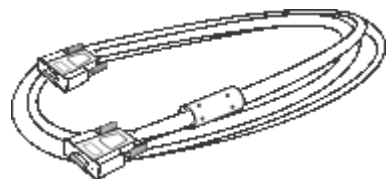

1.8m VGA 케이블(D-sub 대 D-sub)



2.0m S-비디오 케이블



1.8m USB 케이블



1.8m 복합 비디오 케이블

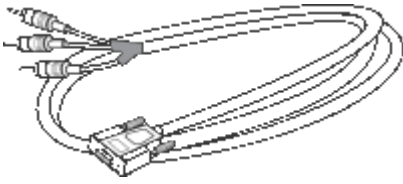

1.8m D-sub 대 YPbPr 케이블

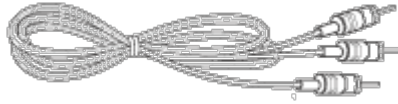

1.8m RCA 대 오디오 케이블

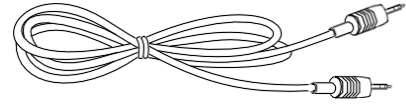

1.8m 미니 핀 대 미니 핀 케이블



리모콘



Dell 2200MP Projector
사용 설명서

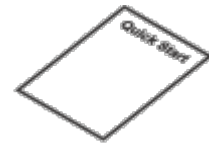

Dell 2200MP Projector
빠른 시작 카드

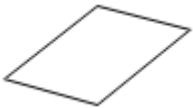

보증 안내서



사용자 안내서

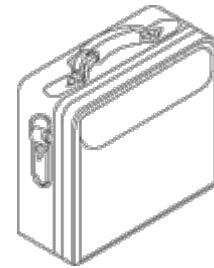

운반 케이스

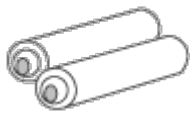

전지 2개

본체

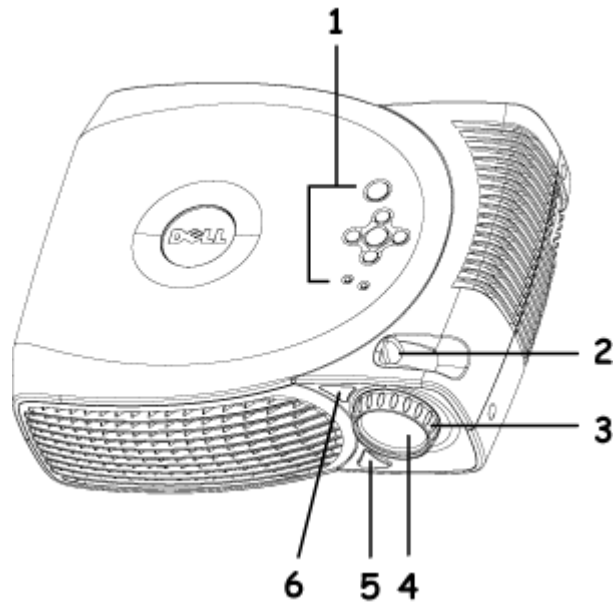

1	컨트롤 패널
2	줌 탭
3	초점 링
4	렌즈
5	높이 조절 단추
6	리모콘 수신부

컨트롤 패널

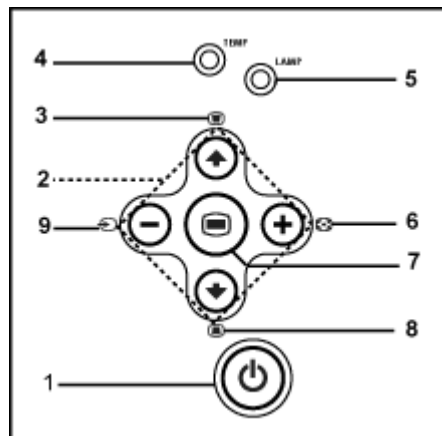

1	전원 단추
2	방향 키
3	키스톤 조정
4	온도 경고 표시등
5	램프 경고 표시등
6	재동기화
7	메뉴
8	키스톤 조정
9	소스

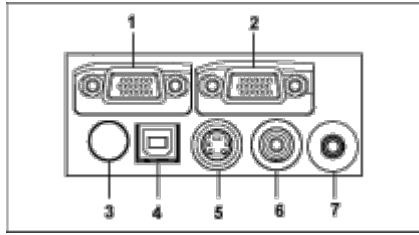

1	VGA 입력(D-sub) 커넥터
2	VGA 출력(모니터 폐쇄회로)
3	IR 수신부
4	USB 커넥터
5	S-비디오 커넥터
6	복합 비디오 커넥터
7	오디오 입력 커넥터

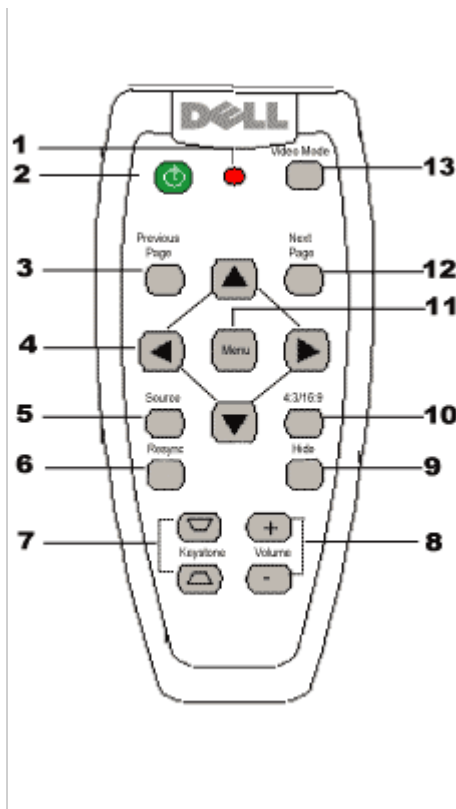

1	표시등
2	전원 단추
3	Previous Page (이전 페이지) 단추(PageUp)
4	4 방향 단추
5	Source (소스) 단추
6	Resync (재동기화) 단추
7	Keystone (키스톤) 보정 단추

8	Volume(볼륨) 단추
9	Hide(숨기기) 단추
10	4:3/16:9(화면 비율) 단추
11	Menu(메뉴) 단추
12	Next Page(다음 페이지) 단추(PageDown)
13	Video Mode(비디오 모드) 단추



전지 폐기: 본 프로젝터의 리모콘은 아연-망간(Zinc-Manganese) 전지를 사용합니다. 전지가 필요한 경우 *Dell 2200MP Projector* 빠른 시작 카드를 참조하십시오.

사용한 배터리를 가정용 쓰레기와 함께 버리지 마십시오. 지역 쓰레기 폐기 담당 부서에 문의하여 가장 가까운 배터리 폐기 장소를 이용하십시오.

[목차 페이지로 돌아가기](#)

[목차 페이지로 돌아가기](#)

설치: Dell™ 2200MP Projector

- [프로젝터 연결](#)
- [프로젝터 전원 켜기/끄기](#)
- [투영된 이미지 조절](#)
- [램프 교체](#)

프로젝터 연결

A. 컴퓨터에 연결

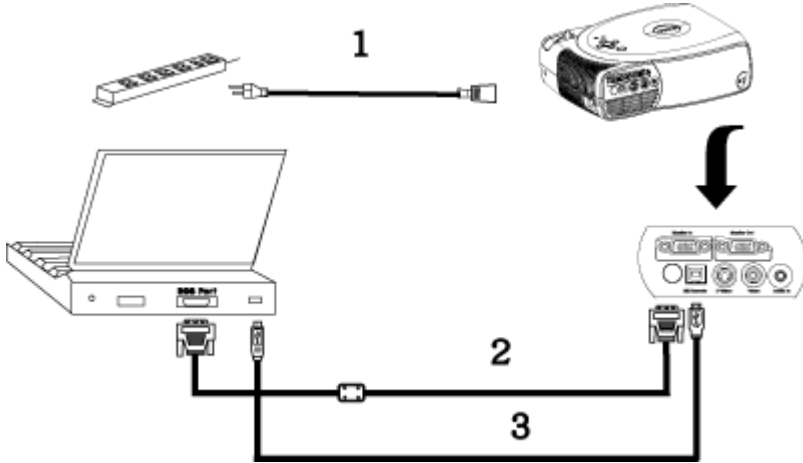

1	전원 코드
2	D-sub 대 D-sub 케이블
3	USB 대 USB 케이블

B. DVD 플레이어에 연결: DVD 재생기에 연결하는 방법은 세 가지가 있습니다.

1. 컴포넌트 케이블로 연결:

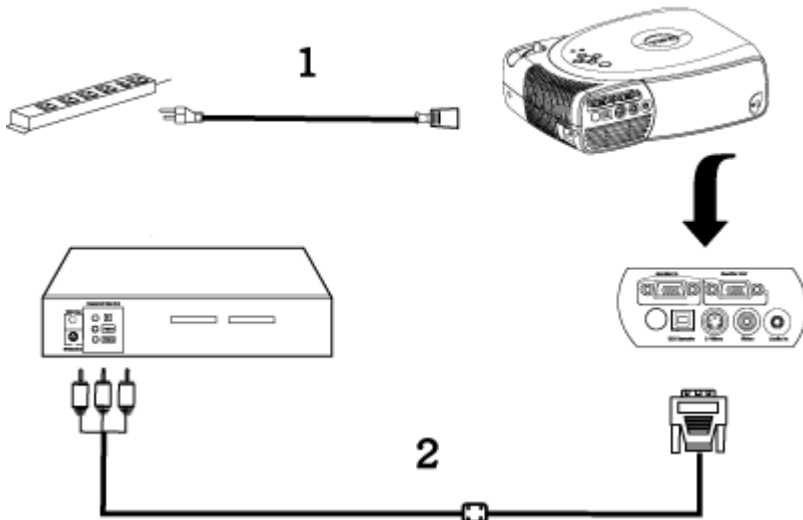

1	전원 코드
---	-------

2	D-sub 대 HDTV/컴포넌트 케이블
---	-----------------------

2. S-비디오 케이블로 연결:

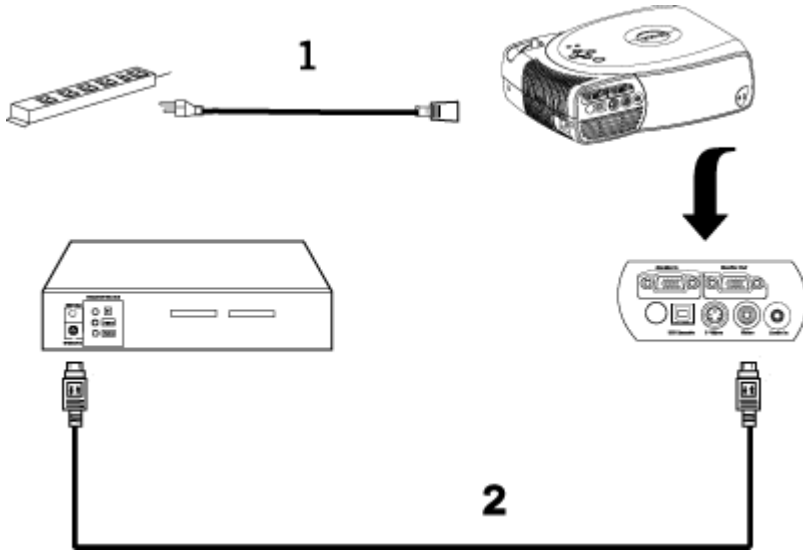

1	전원 코드
2	S-비디오 케이블

3. 복합 케이블로 연결:

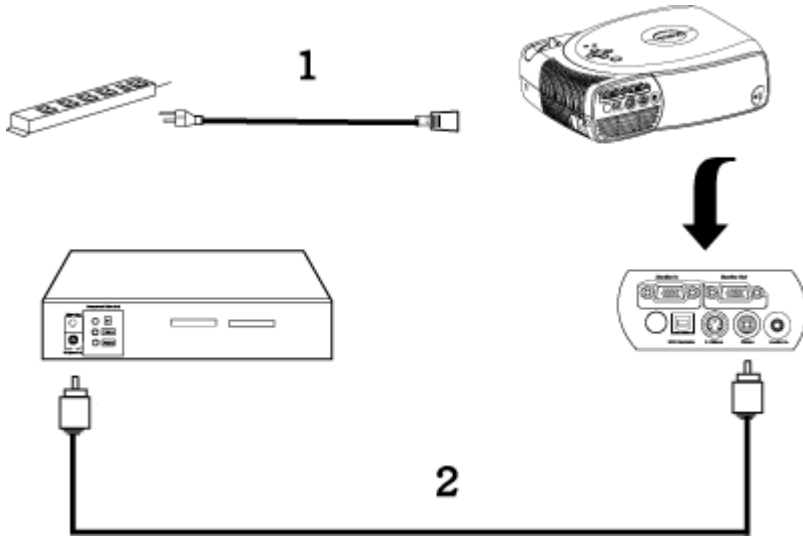

1	전원 코드
2	복합 비디오 케이블

프로젝터 전원 켜기/끄기

프로젝터 전원 켜기

주: 소스를 켜기 전에 프로젝터를 먼저 켜십시오.

□□□ 렌즈 덮개를 떼어냅니다.

- 전원 코드와 해당 신호 케이블이 안전하게 연결되어 있는지 확인하십시오. 전원 단추가 녹색으로 깜박일 것입니다.
 - 전원 단추를 눌러 프로젝터를 켭니다. Dell 로고가 30초 동안 표시될 것입니다.
 - 소스(컴퓨터, 노트북, DVD, 등)를 켭니다. 프로젝터가 자동으로 소스를 감지합니다.
- "신호 찾는 중..." 메시지가 스크린에 나타나면 신호 케이블이 제대로 연결되어 있는지 확인하십시오.
 - 프로젝터에 여러 개의 소스를 동시에 연결한 경우 [리모콘](#) 또는 [컨트롤 패널](#)의 **Source(소스)** 단추를 눌러 원하는 소스를 선택하십시오.



1	전원 단추
2	렌즈 덮개

프로젝터 전원 끄기

다음 단계에 따라 종료하기 전에 프로젝터 코드를 뽑지 마십시오.

- 전원 단추를 눌러 프로젝터를 끕니다. OSD에 "Power Off the Lamp?(램프를 끄겠습니까?)"란 메시지가 나타납니다.
- 전원 단추를 한 번 더 누릅니다. 냉각 팬은 2분 간 더 작동할 것입니다.
- 램프 표시등이 주황색으로 점등할 경우 램프를 교체하십시오.
- 온도 표시등이 주황색으로 점등할 경우 프로젝터가 과열된 상태를 의미하며, 디스플레이가 자동으로 꺼집니다. 프로젝터가 식은 후에 다시 디스플레이를 켜보십시오. 문제가 지속되면 [Dell에 문의](#)하십시오.
- 온도 표시등이 주황색으로 깜빡거릴 경우 프로젝터 팬이 고장난 상태를 의미하며, 프로젝터가 자동으로 종료됩니다. 문제가 지속되면 [Dell에 문의](#)하십시오.
- 전기 콘센트와 프로젝터에서 전원 코드를 뽑으십시오.
- 프로젝터 실행 중 전원 단추를 누르면 "Power Off the Lamp?(램프를 끄겠습니까?)"란 메시지가 나타납니다. 이 메시지를 지우려면 컨트롤 패널에서 아무 키를 누르거나 메시지를 무시하면 됩니다. 메시지는 5초 후에 사라집니다.

투영된 이미지 조절

프로젝터 높이 조절

프로젝터를 올리는 방법:

- 높이 조절 단추를 누릅니다.
- 프로젝터를 원하는 디스플레이 각도로 높인 후 단추를 놓으면 높이 조절 받침대가 해당 위치에 고정됩니다.
- 디스플레이 각도를 세밀하게 조절하려면 기울기 조절 휠을 사용하십시오.

프로젝터를 내리는 방법:

- 높이 조절 단추를 누릅니다.
- 프로젝터를 내린 후 단추를 놓으면 높이 조절 받침대가 해당 위치에 고정됩니다.

주의사항: 프로젝터를 휴대용 케이스에 넣기 전에는 프로젝터가 손상되지 않도록 줌 렌즈와 높이 조절 받침대가 완전히 안으로 들어갔는지 확인하십시오.

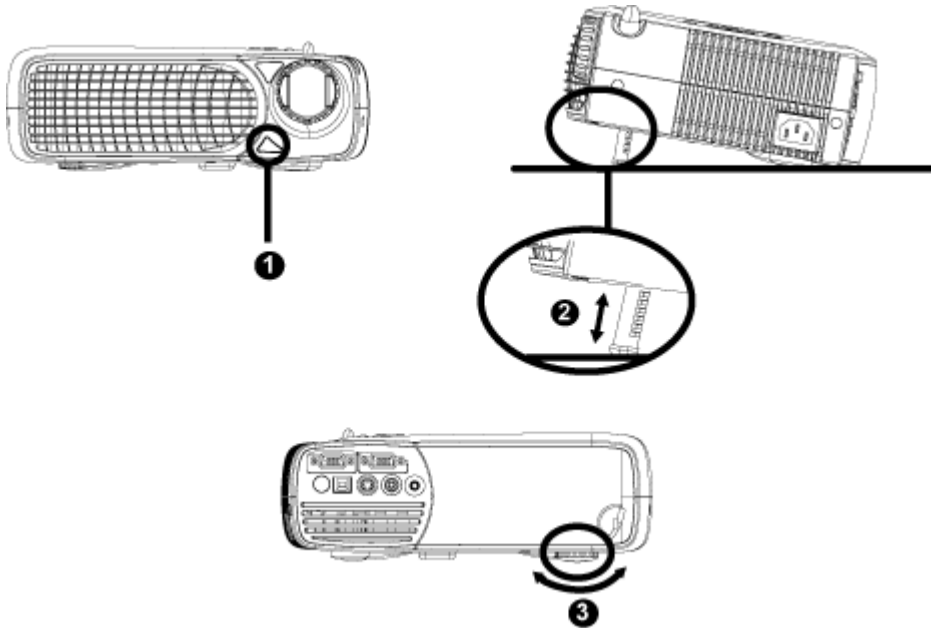

1	높이 조절 단추
2	높이 조절 받침대
3	기울기 조절 휠

프로젝터 줌과 초점 조절

- 줌 탭을 돌려 화면을 확대하고 축소하십시오.
- 이미지가 선명해질 때까지 초점 링을 돌립니다. 본 프로젝터는 1.2m ~ 12m(3.9피트 ~ 39.4피트)까지 초점을 맞출 수 있습니다.

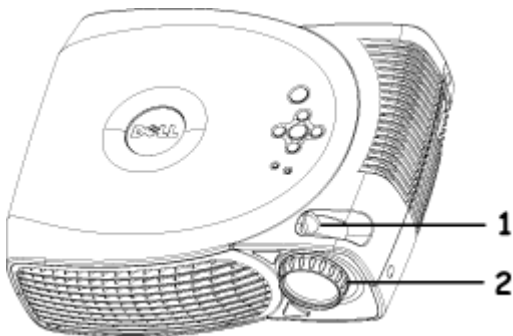

1	줌 탭
2	초점 링

투영 이미지 크기 조절

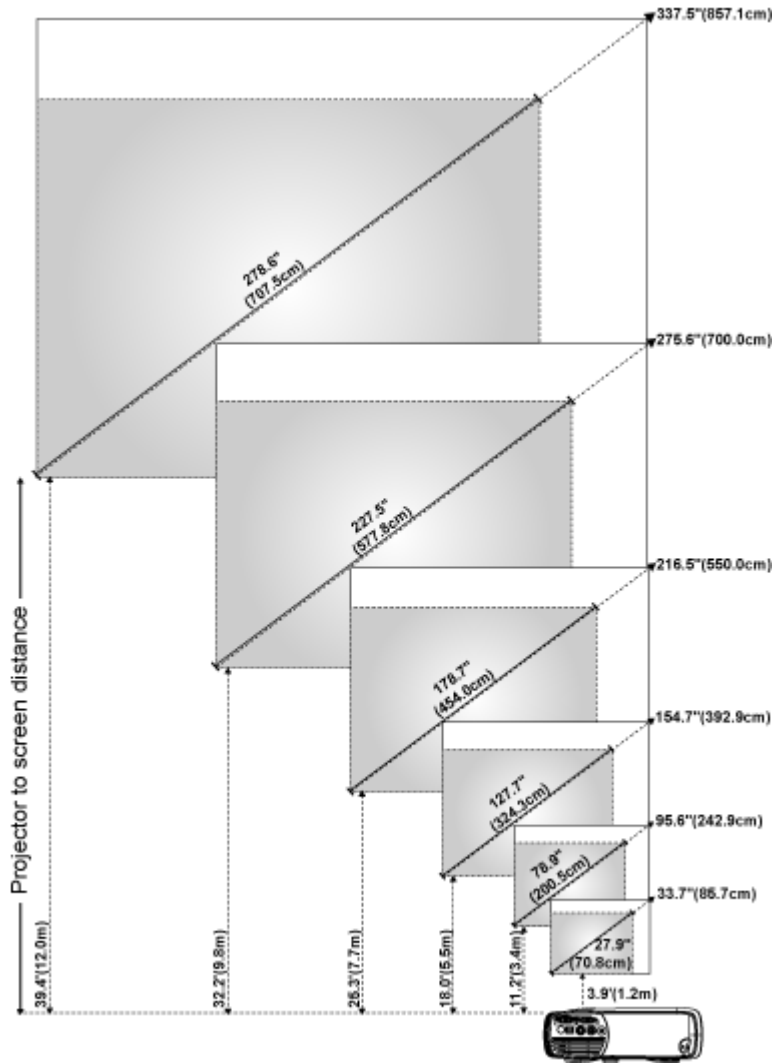

스크린(대각선)	최대	85.7cm(33.7")	242.9cm(95.6")	392.9cm(154.7")	550.0cm(216.5")	700.0cm(275.6")	857.1cm(337.5")
	최소	70.8cm(27.9")	200.5cm(78.9")	324.3cm(127.7")	454.0cm(178.7")	577.8cm(227.5")	707.5cm(278.6")
스크린 크기	최대(WxH)	27.0"X20.2"	76.5"X57.4"	123.7"X92.8"	173.2"X129.9"	220.5"X165.4"	270.0"X202.5"
	최소(WxH)	(68.6cmX51.4cm)	(194.3cmX145.7cm)	(314.3cmX235.7cm)	(440.0cmX330.0cm)	(560.0cmX420.0cm)	(685.7cmX514.3cm)
		22.3"X16.7"	63.1"X47.4"	102.1"X76.6"	143.0"X107.2"	182.0"X136.5"	222.8"X167.1"
		(56.6cmX42.5cm)	(160.4cmX120.3cm)	(259.4cmX194.6cm)	(363.2cmX272.4cm)	(462.3cmX346.7cm)	(566.0cmX424.5cm)
	거리	1.2m(3.9')	3.4m(11.2')	5.5m(18.0')	7.7m(25.3')	9.8m(32.2')	12.0m(39.4')

* 이 그래프는 사용자 참조만을 위한 것입니다.

램프 교체

"Lamp is approaching the end of its useful life in full power operation. Replacement suggested!(전등의 수명이 거의 끝나가면서 최고의 밝기가 나오지 않습니다. 교체하십시오!)" 메시지가 화면에 나타나면 다음 지침에 따라 램프를 교체하십시오. 문제가 지속되면 [Dell에 문의](#)하십시오.

! 주의: 사용 중일 때는 램프가 매우 뜨겁습니다. 프로젝터 사용 후 램프가 식을 때까지 최소 30분 정도 기다린 후 교체하십시오.

램프 교체 순서:

- 프로젝터를 끄고 전원 코드를 뽑습니다.
- 프로젝터가 식을 때까지 최소 30분 이상을 기다립니다.
- 램프 덮개를 고정시키는 2개의 나사를 풀고 덮개를 분리합니다.

- 램프를 고정시키는 3개의 나사를 풀니다.
- 램프의 금속 핸들을 잡고 들어올립니다.
- 1부터 5단계를 거꾸로 따라하여 새 램프를 설치합니다.
- OSD **Management(관리)** 탭 왼쪽의 **Lamp Reset(램프 재설정)** 아이콘을 선택하여 램프를 재설정합니다.
- Dell은 보증 기간 내에 교체된 램프를 요청할 수도 있습니다. 그렇지 않은 경우에는 해당 지역의 폐기물 처리 기관에 문의하여 가까운 폐기 처리소 위치를 확인하십시오.
- 이 램프에는 수은이 포함되어 있습니다. 이 물질에 대한 처리는 환경 보호 규정을 적용받을 수 있습니다. 처리 또는 재활용에 대한 내용은 각 지역 관할 기관이나 전자 산업 연합(www.eiae.org)에 문의하십시오.

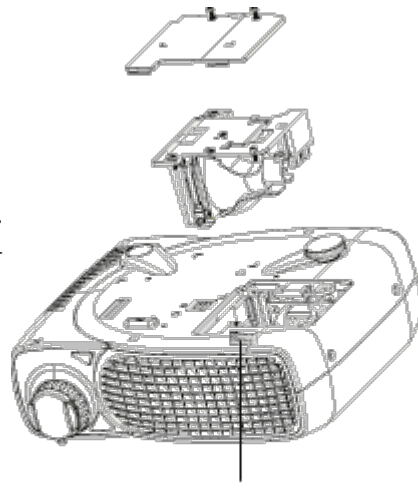

! 주의: 절대로 전구나 램프 유리에 손을 대지 마십시오. 전구나 램프 유리에 손을 대는 등 전구를 잘못 취급하면 터질 수 있습니다.

[목차 페이지로 돌아가기](#)

[목차 페이지로 돌아가기](#)

프로젝터 사용: Dell™ 2200MP Projector

- [컨트롤 패널](#)
 - [리모콘](#)
 - [온스크린 디스플레이](#)
-

컨트롤 패널

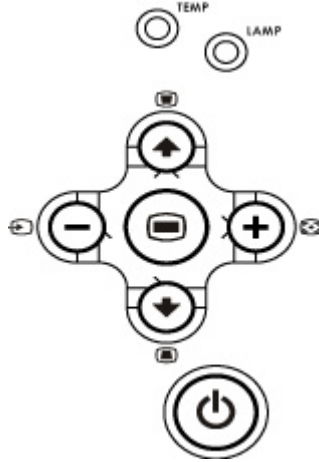

전원

"[프로젝터 전원 켜기/끄기](#)"를 참조하십시오.

소스

프로젝터에 여러 소스가 연결되어 있는 경우  를 눌러 아날로그 RGB, 복합, 콤포넌트-I, S-비디오 및 아날로그 YPbPr 소스 사이를 이동합니다.

재동기화

프로젝터를 입력 소스와 동기화하려면  를 누르십시오.

[OSD\(온스크린 디스플레이\)](#)가 표시된 경우 재동기화는 작동하지 않습니다.



메뉴

[OSD](#)를 활성화하려면  를 누르십시오. 방향 키와 메뉴 단추를 사용하여 OSD에서 이동합니다.

4개의 방향 선택 키

4개의 방향 키  는 [OSD](#)에서 탭을 전환할 때 사용합니다.

키스톤

 또는  를 눌러 프로젝터 경사에 의해 생긴 이미지 왜곡을 조절합니다(± 16 도).

리모콘



전원

"[프로젝터 전원 켜기/끄기](#)"를 참조하십시오.

Source(소스)



아날로그 RGB, 복합, 콤포넌트-I, S-비디오 및 아날로그 YPbPr 소스를 선택하려면 **Source(소스)** 단추를 누르십시오.

Resync(재동기화)

프로젝터를 입력 소스와 동기화하려면 를 누르십시오.

[OSD\(온스크린 디스플레이\)](#)가 표시된 경우 재동기화는 작동하지 않습니다.

방향 키

 또는 로 OSD 항목을 선택하고 "왼쪽" 및 "오른쪽" 단추로 조절합니다.

Hide(숨기기)

이미지를 숨기려면 **Hide(숨기기)** 단추를 누르고 이를 다시 표시하려면 단추를 다시 누릅니다.

Video Mode(비디오 모드)

Dell 2200MP Microprojector는 데이터(PC 그래픽) 또는 비디오(동영상, 게임, 등)의 재생에 최적화된 사전 설정 구성을 갖추고 있습니다. **PC 모드**, **동영상 모드**, **sRGB** 또는 **사용자 모드**(사용자가 원하는 설정을 설정 및 저장) 사이를 전환하려면 **Video Mode(비디오 모드)** 단추를 누르십시오. **Video Mode(비디오 모드)** 단추를 한 번 누르면 현재 디스플레이 모드가 표시됩니다. 다시 **Video Mode(비디오 모드)** 단추를 누르면 모드 간 전환됩니다.

Previous Page(이전 페이지)

한 페이지 위로 이동하려면 **Previous Page(이전 페이지)** 단추를 누르십시오.

Next Page(다음 페이지)

한 페이지 아래로 이동하려면 **Next Page(다음 페이지)** 단추를 누르십시오.

Menu(메뉴)

[OSD](#)를 활성화하려면 **Menu(메뉴)** 단추를 누르십시오. 방향 키와 **Menu(메뉴)** 단추로 OSD 내에서 이동합니다.

Volume(볼륨) 올림/내림

볼륨을 높이려면 올림 단추, 볼륨을 낮추려면 내림 단추를 누르십시오.









4:3/16:9

화면 비율을 4:3에서 16:9로 전환하려면 **4:3/16:9**를 누르십시오.

Keystone()

프로젝터 경사에 의해 생긴 이미지 왜곡을 조절합니다(± 16도).

온스크린 디스플레이

- 프로젝터에는 입력 소스가 있을 경우에만 표시되는 다국어 온스크린 디스플레이(OSD)가 있습니다.
- OSD를 사용하여 이미지 조절을 비롯한 다양한 설정을 변경할 수 있습니다. 소스가 컴퓨터인 경우 OSD에서 컴퓨터 이미지 탭의 설정을 변경할 수 있습니다. 비디오 소스를 사용한 경우 OSD에서 비디오 이미지 탭의 설정을 변경할 수 있습니다. 프로젝터는 소스를 자동으로 감지합니다.
- OSD가 표시되면  또는  를 눌러 OSD 탭을 이동하십시오.
예: 모든 이미지--> 컴퓨터 이미지--> 오디오--> 관리--> 언어--> 기본값 재설정. 탭의 설정을 선택하려면 키패드에서  또는 리모콘에서 "Menu(메뉴)"를 누르십시오.
-  또는  를 눌러 설정을 선택하고 키패드의  또는 , 또는 리모콘에서 "왼쪽", "오른쪽" 단추를 눌러 설정을 조정합니다. 항목을 선택하면 해당 항목의 색상이 어두운 회색으로 변경됩니다.
- OSD를 종료하려면 "종료" 탭으로 이동하고 키패드에서  단추를 누르거나 리모콘에서 "Menu(메뉴)"를 누르십시오.

모든 이미지 메뉴





밝기

이미지의 밝기를 조절합니다.



- 이미지를 어둡게 하려면 **(-)** 를 누릅니다.
- 이미지를 밝게 하려면 **(+)** 를 누릅니다.

대비

대비는 사진의 가장 밝은 부분과 가장 어두운 부분의 차이의 정도를 조절합니다. 대비를 조절하면 이미지의 흑백의 비율이 변경됩니다.



- 대비를 낮추려면 **(-)** 를 누릅니다.
- 대비를 높이려면 **(+)** 를 누릅니다.

색 온도



색 온도를 조절합니다. 높은 온도에서 화면은 차갑게 보이고, 낮은 온도에선 따뜻하게 보입니다. 사용자 모드는 "색 설정" 메뉴의 값을 활성화합니다.

색 설정





이 모드에서 빨간색, 녹색, 파란색 설정을 수동으로 조절할 수 있습니다. 이 값을 변경하면 색 온도가 자동으로 "사용자"로 변경됩니다.

키스톤



프로젝터 경사에 의한 이미지 왜곡을 조절합니다(± 16도).

화면 비율



화면 비율을 16:9U, 1:1, 16:9 또는 4:3으로 설정합니다. 1:1 화면 비율을 사용하려면 SVGA(800 x 600) 미만 해상도의 컴퓨터 신호(VGA 케이블), 콤포넌트 576p/480i/480p, S-비디오 또는 비디오(복합)를 입력해야 합니다. 입력 신호가 SVGA 이상의 컴퓨터 신호 또는 콤포넌트 1080i / 720p인 경우 16:9, 16:9U 또는 4:3 의 화면 비율만을 사용할 수 있습니다. 아이콘 선택되면 해당 아이콘의 색이 남색으로 변경됩니다.

16:9U: 입력 소스가 크기 변경 없이 16:9 와이드 화면 모드로 표시됩니다. 그리고 일부 픽셀은 이에 따라 잘리게 됩니다.

1:1: 입력 소스가 크기 변경 없이 그대로 표시됩니다.

16:9: 입력 소스가 크기 변화 없이 와이드 화면 모드(16:9)로 표시됩니다. 화면 폭에 맞게 소스 크기가 조절됩니다.

4:3: 화면에 맞게 입력 소스 크기가 조절됩니다.

비디오 모드



가정용(동영상 모드), 회의용(PC 모드), 표준 색상 사용(sRGB) 또는 사용자 지정 설정(사용자 모드)용으로 디스플레이 이미지를 최적화하려면 이 기능을 선택하십시오. 아이콘이 선택되면 해당 아이콘의 색이 진한 파란색으로 변경됩니다. 기본 설정은 PC 모드입니다. 해제 탭이나 감마 제거 탭의 설정을 조정하면 자동으로 사용자 모드가 선택됩니다.

해제



해제는 0에서 10 사이로 조절할 수 있습니다.

- 10으로 설정하면 밝기가 최대화됩니다.
- 0으로 설정하면 색 재생 품질이 최대화됩니다.

감마제거



감마제거는 1에서 7 사이로 조절할 수 있습니다. 기본 설정은 3입니다(권장). 설정을 조절하면 디스플레이의 색 품질이 변경됩니다.



오디오 메뉴

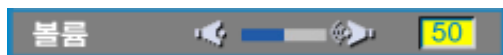

오디오

볼륨





- 볼륨을 낮추려면  를 누르십시오.
- 볼륨을 높이려면  를 선택하십시오.

고음

오디오 소스의 높은 주파수를 조절합니다.



- 고음을 낮추려면  를 누르십시오.
- 고음을 높이려면  를 누르십시오.

저음

오디오 소스의 낮은 주파수를 조절합니다.



- 저음을 낮추려면  를 누르십시오.

- 저음을 높이려면   를 누르십시오.

음 소거



- 볼륨을 소거하려면 왼쪽 아이콘을 선택하십시오.
- 음 소거를 해제하려면 오른쪽 아이콘을 선택하십시오.

관리 메뉴

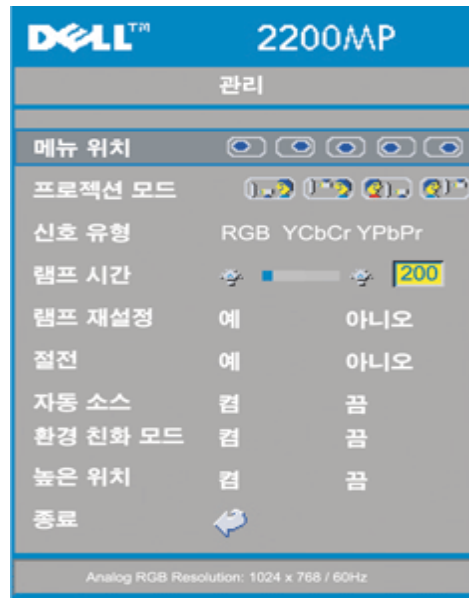
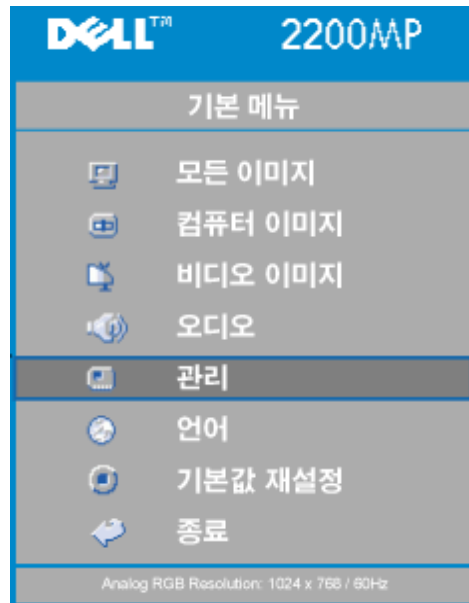

관리





메뉴 위치



화면에서의 OSD 위치를 선택합니다.

프로젝션 모드



-  **Front Projection-Desktop**
기본 설정 값입니다
-  **Rear Projection-Desktop**
프로젝터는 이미지를 반전시켜 반투명 스크린의 뒤쪽에서 투영할 수 있습니다.
-  **Front Projection-Ceiling Mount**
프로젝터를 천정에 설치하여 사용할 수 있도록 이미지를 위/아래로 뒤집습니다.
-  **Rear Projection-Ceiling Mount**
프로젝터는 이미지를 반전하고 그와 동시에 위/아래로 뒤집어 투영합니다. 천정에 설치한 후 반투명 스크린 뒤쪽에서 투영할 수 있습니다.

신호 유형



RGB, YCbCr, YPbPr 중에서 수동으로 신호 유형을 선택합니다.

램프 시간



램프 타이머가 마지막으로 재설정된 이후의 작동 시간을 표시합니다.

램프 재설정



프로젝터에 새 램프를 설치한 후에만 이 기능을 사용하십시오. 왼쪽 **Lamp Reset**(램프 재설정) 아이콘(전구 모양으로 아래에 화살표가 있는 아이콘)을 선택하고 **Enter**(입력) 단추를 누르면 램프 타이머가 재설정됩니다.

절전 메뉴

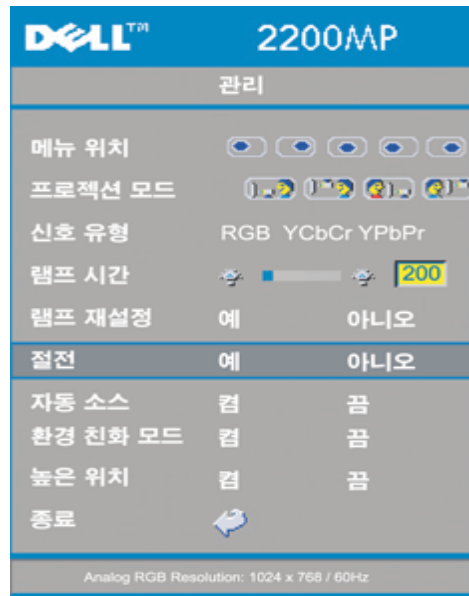

절전

절전 대기 시간을 선택합니다. "시간 설정 (분)" 하위 메뉴로 이동하려면 "예"를 누르십시오.

시간 설정 (분)



원하는 절전 대기 시간을 설정합니다. 프로젝터가 선택된 시간 동안 입력 신호를 받지 못하면 프로젝터는 자동으로 절전 모드로 전환하면서 램프가 꺼집니다. 1분 동안 열을 식힌 후 프로젝터에 입력 신호가 감지되거나 "전원" 단추를 누르면 원상태로 돌아옵니다. 절전 모드가 2시간 동안 지속되면 프로젝터가 꺼지게 되며, 이는 콘트롤 패널 또는 리모콘에서 전원 단추를 눌러 켜야 합니다.

자동 소스



자동 소스가 기본 설정값인 컴으로 설정된 경우 프로젝터는 항상 사용 가능한 입력 소스를 자동으로 검색합니다. 자동 소스 컴 상태에서 Source(소스) 단추를 누르면 자동으로 사용 가능한 다음 입력 신호를 검색합니다. 끄를 선택하면 현재 입력 소스로 고정됩니다. 다른 입력 신호를 수동으로 검색하려면 자동 소스를 끄로 설정하십시오.

환경 친화 모드(ECO Mode)



이 기능을 사용하면 램프 밝기 출력을 약하게 하여 전력 소비를 줄이고 램프 수명을 늘릴 수 있습니다. "켜"를 선택하면 프로젝터 램프가 약해지고 "끔"를 선택하면 센 밝기 모드로 돌아갑니다.

높은 위치



높은 위치 모드를 켜면 높은 위치에 설치된 프로젝터를 냉각시킬 수 있도록 팬이 최고 속도로 계속 작동합니다.

언어 메뉴

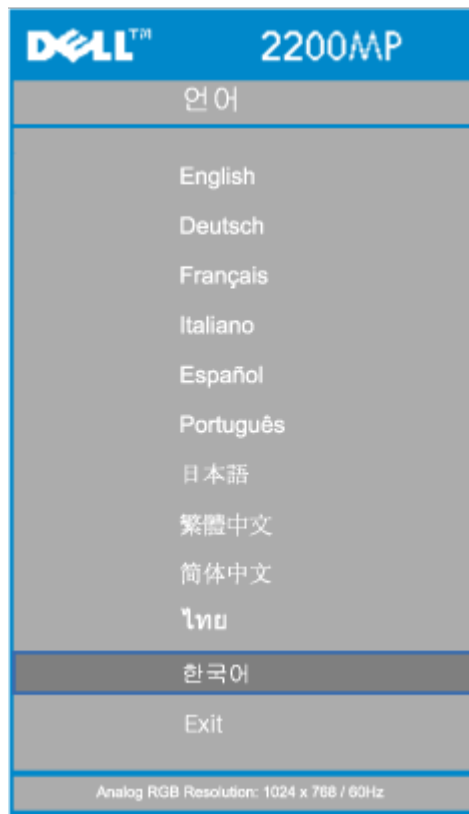

언어

언어

⬇️ 또는 ⬆️ 를 눌러 원하는 언어를 선택하십시오.

기본값 재설정 메뉴

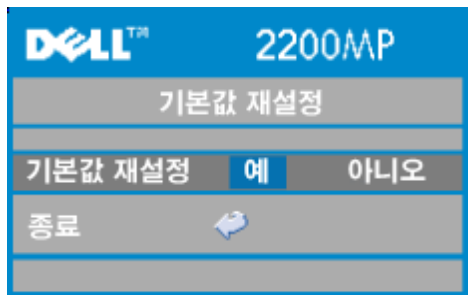
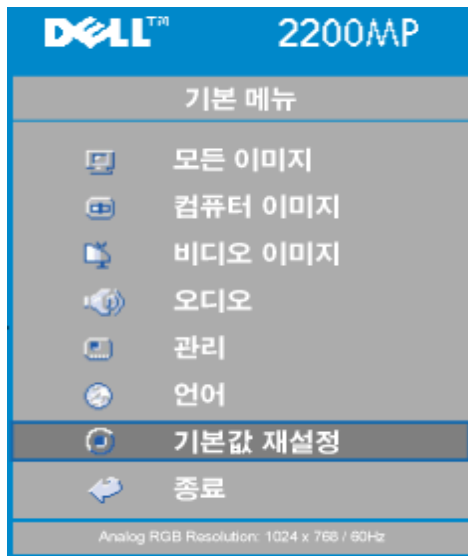

기본값 재설정

프로젝터를 기본 설정값으로 재설정하려면 예를 선택하십시오. 재설정 항목에는 컴퓨터 이미지 및 비디오 이미지도 포함됩니다.

컴퓨터 이미지 메뉴

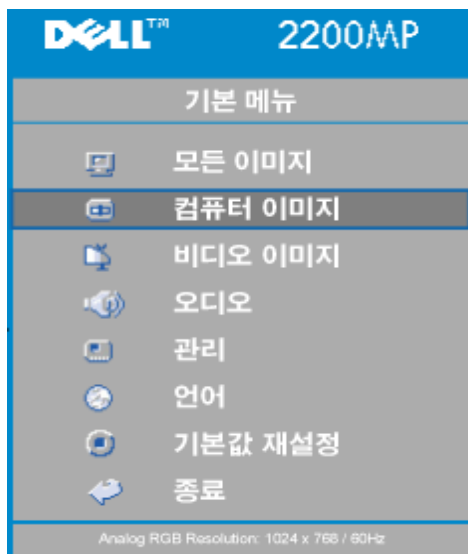

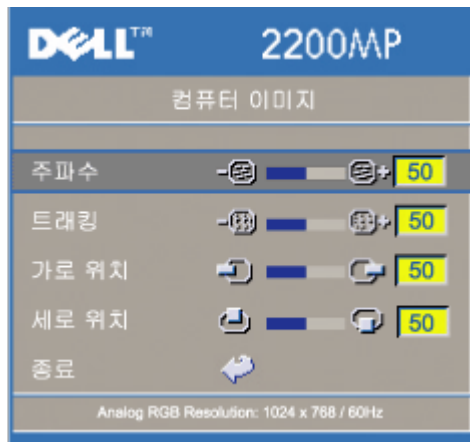

컴퓨터 이미지- 주: 이 메뉴는 컴퓨터 입력 신호인 경우에만 나타납니다.

주파수



디스플레이 데이터 주파수를 컴퓨터 그래픽 카드 주파수와 일치하도록 변경합니다. 수직선이 나타난 경우 주파수를 조절하십시오.

트래킹



디스플레이의 신호 타이밍을 그래픽 카드의 신호 타이밍과 동기화합니다. 이미지가 불안정하거나 깜박이는 경우 트래킹을 조절하십시오.

가로 위치



- 이미지를 왼쪽으로 이동하려면 **-** 를 누르십시오.
- 이미지를 오른쪽으로 이동하려면 **+** 를 누르십시오.

세로 위치



- 이미지를 아래로 이동하려면 **-** 를 누르십시오.
- 이미지를 위로 이동하려면 **+** 를 누르십시오.

비디오 이미지 메뉴



비디오 이미지- 주: 이 메뉴는 S-비디오, 비디오(복합) 신호가 입력된 경우에만 표시됩니다.

채도



비디오 이미지를 흑백에서 채도가 전체적으로 적용된 색으로 조절합니다.

- 이미지의 색상 농도를 줄이려면 **(-)** 를 누르십시오.
- 이미지의 색상 농도를 늘리려면 **(+)** 를 누르십시오.

선명도



이미지의 선명도를 조절합니다.

- 선명도를 낮추려면 **(-)** 를 누르십시오.
- 선명도를 높이려면 **(+)** 를 누르십시오.

색조



빨간색과 녹색의 비율을 조절합니다.

- 이미지의 녹색 비율을 늘리려면 **(-)** 를 누르십시오.
- 이미지에서 빨간색 비율을 늘리려면 **(+)** 를 누르십시오.



[목차 페이지로 돌아가기](#)

문제 해결: Dell™ 2200 MP Projector



- [스크린에 이미지가 나타나지 않습니다.](#)
- [이미지의 일부만 표시되거나, 스크롤되거나 부정확하게 표시됩니다.](#)
- [스크린에 프레젠테이션이 표시되지 않습니다.](#)
- [이미지가 불안정하거나 깜박입니다.](#)
- [이미지에 수직으로 깜박이는 막대가 나타납니다.](#)
- [이미지 색상이 잘못됐습니다.](#)
- [이미지의 초점이 맞지 않습니다.](#)
- [16:9 DVD를 재생할 때 좌우로 지나치게 넓게 재생됩니다.](#)
- [이미지가 역으로 표시됩니다.](#)
- [램프가 타거나 터지는 소리가 들립니다.](#)
- [비디오 자가 진단](#)
- [프로젝터를 뒤집을 때 발생하는 노이즈](#)

프로젝터에 문제가 있는 경우 다음 문제 해결 정보를 참조하십시오. 문제가 지속되면 [Dell에 문의](#)하십시오.



스크린에 이미지가 나타나지 않습니다.

- 렌즈 덮개가 열려있고 프로젝터가 켜져 있는지 확인하십시오.
- 외부 그래픽 포트가 활성화되었는지 확인하십시오. Dell 휴대용 컴퓨터를 사용한 경우,   을 누르십시오. 다른 컴퓨터인 경우 해당 사용자 안내서를 참조하십시오.
- 모든 케이블이 "[프로젝터 연결](#)"의 설명대로 단단히 연결되어 있는지 확인하십시오.
- 커넥터의 핀이 구부러지거나 부러지지 않았는지 확인하십시오.
- 램프가 올바르게 설치되었는지 확인하십시오 ("[램프 교체](#)" 참조).
- 먼저 "자가 진단 테스트" ("[비디오 자가 진단](#)" 참조)를 실행하여 비디오의 프로젝트에 문제가 없는지 진단하십시오. 테스트 패턴의 색상이 정확하게 표시되는지 확인하십시오.

이미지의 일부만 표시되거나, 스크롤되거나 부정확하게 표시됩니다.

- [리모콘](#) 또는 [콘트롤 패널](#)에서 **Resync(재동기화)** 단추를 누르십시오.
- Dell 휴대용 컴퓨터를 사용한 경우(다른 컴퓨터인 경우 해당 사용자 안내서를 참조하십시오):
 - 컴퓨터 해상도를 **SVGA (800 x 600)**로 설정하십시오:
 - 1a) Windows 바탕 화면에서 마우스의 오른쪽 단추를 클릭하고-» 속성-» 설정 탭을 선택하십시오.
 - 1b) "화면 해상도" 슬라이드 막대가 800 x 600 픽셀로 설정되었는지 확인하십시오.
 -   을 누르십시오.
- 해상도 변경에 문제가 있거나 모니터 작동이 멈춘 경우 모든 장치와 프로젝터를 재시작하십시오.

스크린에 프레젠테이션이 표시되지 않습니다.

- 휴대용 컴퓨터를 사용한 경우   을 누르십시오.

이미지가 불안정하거나 깜박입니다.

- OSD 컴퓨터 이미지 탭의 트래킹을 조절하십시오.

이미지에 수직으로 깜박이는 막대가 나타납니다.

- OSD 컴퓨터 이미지 탭의 주파수를 조절하십시오.

이미지 색상이 잘못됐습니다.

- 그래픽 카드 출력 신호가 "sync on Green"이고 VGA를 60Hz 신호로 표시하려면 "OSD--> 관리 --> 신호 유형"에서 "RGB"를 선택하십시오.
- 먼저 "자가 진단 테스트" ("[비디오 자가 진단](#)" 참조)를 실행하여 비디오의 프로젝션에 문제가 없는지 진단하십시오. 테스트 패턴의 색상이 정확하게 표시되는지 확인하십시오.

이미지의 초점이 맞지 않습니다.

- 프로젝터 렌즈의 초점 링을 조절하십시오.
- 투영 스크린과 프로젝터 사이의 거리가 기준 거리인 1.2m(3.9ft) ~ 12m(39.4ft) 사이에 있는지 확인하십시오.

16:9 DVD를 재생할 때 좌우로 지나치게 넓게 재생됩니다.

프로젝터는 16:9 DVD를 자동으로 감지하여 화면 비율을 4:3의 기본 설정으로 전체 화면을 조절합니다.

스크린이 여전히 좌우로 잘린 경우 화면 비율을 다음과 같이 조절하십시오.

- 16:9 DVD를 재생하고 있는 경우 DVD 플레이어에서 4:3 화면 비율을 선택하십시오(가능한 경우).
- DVD 플레이어에서 4:3 화면 비율을 선택할 수 없는 경우 OSD 기능 내의 "모든 이미지"에서 4:3 화면 비율을 선택하십시오.

이미지가 역으로 표시됩니다.

- OSD에서 [관리](#)를 선택하고 프로젝션 모드를 조절하십시오.

램프가 타거나 터지는 소리가 들립니다.

- 램프의 수명이 다한 경우 타면서 터지는 소리를 크게 낼 수 있습니다. 이런 경우 램프를 교체하기 전까지는 프로젝터가 다시 켜지지 않습니다. 램프를 교체하려면 "[램프 교체](#)"를 참조하십시오.

비디오 자가 진단

- Dell 2200MP 프로젝터는 프로젝터 비디오 디스플레이(비디오, S-video, 콤포넌트-I 해당)의 자가 진단 테스트 기능을 제공합니다. 비디오 디스플레이 문제가 발생한 경우 먼저 이 고급 기능을 사용하여 프로젝터를 테스트하십시오.
- 프로젝터를 켜 다음 컨트롤 패널에서 "+"와 "-" 단추를 동시에 누르고 화면이 지워지면 단추에서 손을 떼십시오.
- 프로젝터가 진단 모드로 전환되지 않거나 색이 부정확하게 표시되면 Dell에 문의하십시오.
- 진단 모드를 종료하려면 "+"와 "-" 단추를 다시 누르십시오.
- 자가 진단 모드를 실행하면 화면이 "빨간색-->녹색-->파란색-->흰색-->청록색-->진한 녹색-->노란색" 순으로 바뀌는 7가지 색상 테스트가 수행됩니다. 테스트 패턴의 색상이 정확하게 표시되는지 확인하십시오.

프로젝터를 뒤집을 때 발생하는 노이즈

- 이것은 정상적인 현상입니다. 이 특징은 천정에 설치할 경우에 프로젝터 내부를 제대로 냉각시키기 위한 기능 때문에 나타납니다.

[목차 페이지로 돌아가기](#)

사양: Dell™ 2200MP Projector

광 밸브	단일 칩 DLP™ 기술
대조율	1700:1 일반(완전 컴/완전 끄)
램프	직접 교체 가능한 200W 램프
픽셀 수	800 x 600
표시 가능 색상	16.7M 색
색상환 속도	120Hz(2X)
프로젝션 렌즈	F/2.4~2.7, f=19.7~23.6mm(1.2배 수동 줌 렌즈)
투영 스크린 크기	27.9-337.5인치(대각선)
투영 거리	1.2m - 12m(3.9 - 39.4ft)
비디오 호환성	NTSC, NTSC 4.43, PAL, PAL-M, PAL-N, SECAM 및 HDTV(1080i, 720P, 576i/P, 480i/P) 호환 복합 비디오 및 S-비디오 호환
수평 주파수	15kHz ~ 70kHz 수평 주사
수직 주파수	43Hz ~ 85Hz 수직 재생 빈도
전원 공급	범용 100 ~ 240V AC 50/60Hz
전원 소비량	250W 작동 전원
I/O 커넥터	전원: AC 전원 입력 소켓 컴퓨터 입력: 아날로그/컴포넌트, HDTV 입력 신호용 D-Sub 15핀 컴퓨터 출력: 15핀 D-sub 1개 비디오 입력: 복합 비디오 RCA 1개, S-비디오 1개 USB 입력: USB 커넥터 1개 오디오 입력: 폰 잭 1개
무게	2.14kgs(4.7lbs)
규격(W x H x D)	외장 266 x 216 x 85 ±1mm(10.47 x 8.5 x 3.35 ±0.04인치)
환경	작동 온도: 5°C~ 35°C(41°F~95°F) 습도: 최대 80% 보관 온도:-20°C~60°C/(-4°F~140°F) 습도: 최대 80%
규정	FCC, CE, VCCI, UL, cUL, TÜV GS, ICES-003, MIC, C-Tick, GOST, PCBC, CCC, PSB, EZU, TÜV-S, NOM

호환 모드

모드	해상도	(아날로그)	
		수직 주파수 (Hz)	수평 주파수 (KHz)
VGA	640X350	70	31.5
VGA	640X350	85	37.9
VGA	640X400	85	37.9
VGA	640X480	60	31.5
VGA	640X480	72	37.9
VGA	640X480	75	37.5
VGA	640X480	85	43.3
VGA	720X400	70	31.5
VGA	720X400	85	37.9
SVGA	800X600	56	35.2
SVGA	800X600	60	37.9
SVGA	800X600	72	48.1
SVGA	800X600	75	46.9

SVGA	800X600	85	53.7
*XGA	1024X768	43.4	35.5
*XGA	1024X768	60	48.4
*XGA	1024X768	70	56.5
*XGA	1024X768	75	60.0
*XGA	1024X768	85	68.7
*SXGA	1280X1024	60	63.98
*SXGA+	1400X1050	60	63.98
MAC II 13	640X480	66.68	35
*MAC 16	832X624	74.55	49.725
*MAC 19	1024X768	75	60.24
*MAC	1152X870	75.06	68.68
MAC G4	640X480	60	31.35
*IMAC DV	1024X768	75	60

* 압축 컴퓨터 이미지.

[목차 페이지로 돌아가기](#)

Regulatory Notices: Dell™ 2200MP Projector

- [Federal Communications Commission \(FCC\) Notice \(U.S. Only\)](#)
 - [FCC Declaration of Conformity](#)
 - [CE Declaration of Conformity for a Class B Digital Device](#)
 - [Canadian Regulatory Information \(Canada Only\)](#)
 - [EN 55022 Compliance \(Czech Republic Only\)](#)
 - [VCCI Class 2 Notice \(Japan Only\)](#)
 - [MIC Notice \(South Korea Only\)](#)
 - [Polish Center for Testing and Certification Notice](#)
 - [NOM Information \(Mexico Only\)](#)
 - [Regulatory Listing](#)
-

Federal Communications Commission (FCC) Notice (U.S. Only)

 **NOTICE:** This equipment has been tested and found to comply with the limits for a Class B digital device, pursuant to Part 15 of the FCC Rules. These limits are designed to provide reasonable protection against harmful interference in a residential installation. This equipment generates, uses, and can radiate radio frequency energy and, if not installed and used in accordance with the instructions, may cause harmful interference to radio communications. However, there is no guarantee that interference will not occur in a particular installation. If this equipment does cause harmful interference to radio or television reception, which can be determined by turning the equipment off and on, the user is encouraged to try to correct the interference by one or more of the following measures:

- Reorient or relocate receiving antenna.
- Increase the separation between the equipment and receiver.
- Connect the equipment into an outlet on a circuit different from that to which the receiver is connected.
- Consult the dealer or an experienced radio/TV technician for help.

This device complies with Part 15 of the FCC rules. Operation is subject to the following two conditions:

- This device may not cause harmful interference.
- This device must accept any interference received including interference that may cause undesired operation.

Instructions to Users: This equipment complies with the requirements of FCC (Federal Communication Commission) equipment provided that the following conditions are met.

1. Power cable: Shielded power cable must be used.
2. Video inputs: The input signal amplitude must not exceed the specified level.

 **NOTICE:** Changes or modifications not expressly approved by the party responsible for compliance could void the user's authority to operate the equipment.

FCC Declaration of Conformity

According to 47 CFR, Part 15 of the FCC Rules

* **For the following named product:**

DLP Projector

2200MP/DELL CHC7229

* **Manufactured at:**

Coretronic Corporation

We hereby declare that this device complies with Part 15 of the FCC Rules.
Operation is subject to the following two conditions:

1. This device may not cause harmful interference, and
2. This device must accept any interference received,
including interference that may cause undesired operation.

* **FCC Rules:** Tested to comply with FCC part 15, class B

* **Test site at:** Advance Data Technology Corporation
No.81-1, Lu Liao Keng, 9 Ling, Wu Lung Tsung, Chiung Lin Hsiang, Hsin
Chu Hsien, Taiwan

* **Responsible Party for
Product Compliance:** Coretronic Corporation
No 11, Li Hsing Rd, Science-Based Industrial Park, Hsinchu, Taiwan
Tel: 886-3-5772000 Fax: 886-3-5790066

* **Manufacturer Information:** Coretronic Corporation RD Center
No 11, Li Hsing Rd, Science- Technology Engineering
Based Industrial Park, Hsinchu, Associate Vice President
300, Taiwan
October 01, 2003

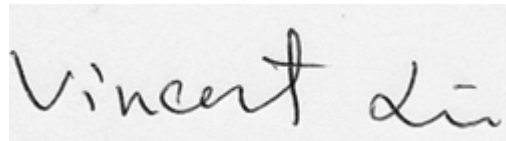

Hsinchu, October 01, 2003

Mr. Vincent Lin

CE Declaration of Conformity for a Class B Digital Device

Directives to which conformity is declared:

EMC Directives 89/336/EEC and Amending Directive 92/31/EEC

And

Low Voltage Directive 73/23/EEC

Standards to which conformity is declared

EN55022: 1998; EN55024: 1998; EN60950: 2000;

EN61000-3-2: 1995; EN61000-3-3: 1995

Manufacturer's Name: Coretronic Corporation

Manufacturer's Address: No 11, Li Hsing Rd, Science-Based Industrial Park, Hsinchu, Taiwan

Importer's Address: Dell Products Europe BV
Raheen Industrial Estate, Limerick, Ireland

Type of Equipment: DLP Projector

Model Number(s): 2200MP

Reference Report Number:

Previously Declared Models:

I, the undersigned, hereby declare that the equipment specified above conforms to the above Directive(s) and standards.

Hsinchu, Taiwan

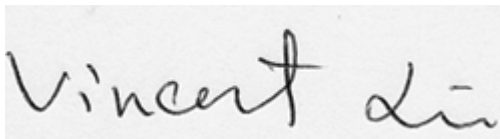

October 01, 2003

Mr. Vincent Lin

Head of RD Center

Canadian Regulatory Information (Canada Only)

This digital apparatus does not exceed the Class B limits for radio noise emissions from digital apparatus set out in the Radio Interference Regulations of the Canadian Department of Communications.

Note that Industry Canada regulations provided, that changes or modifications not expressly approved by Dell Inc. could void your authority to operate this equipment.

This Class B digital apparatus meets all requirements of the Canadian Interference-Causing Equipment Regulations.

Cet appareil numérique de la classe B respecte toutes les exigences du Règlement sur le matériel brouilleur du Canada.

EN 55022 Compliance (Czech Republic Only)

This device belongs to Class B devices as described in EN 55022, unless it is specifically stated that it is a Class A device on the specification label. The following applies to devices in Class A of EN 55022 (radius of protection up to 30 meters). The user of the device is obliged to take all steps necessary to remove sources of interference to telecommunication or other devices.

Pokud není na typovém štítku počítače uvedeno, že spadá do třídy A podle EN 55022, spadá automaticky do třídy B podle EN 55022. Pro zařízení zařazená do třídy A (ochranné pásmo 30m) podle EN 55022 platí následující. Dojde-li k rušení telekomunikačních nebo jiných zařízení, je uživatel povinen provést taková opatření, aby rušení odstranil.

VCCI Class 2 Notice (Japan Only)

This equipment complies with the limits for a Class 2 digital device (devices used in or adjacent to a residential environment) and conforms to the standards for information technology equipment that are set by the Voluntary Control Council for Interference for preventing radio frequency interference in residential areas.



Class B ITE

この装置は、情報処理装置等電波障害自主規制協議会(VCCI)の基準に基づくクラス B 情報技術装置です。この装置は家庭環境で使用することを目的としていますが、ラジオやテレビジョン受信機に近接して使用されると、受信障害を引き起こすことがあります。取扱説明書に従って正しい取り扱いをしてください。

MIC Notice (South Korea Only)

B Class Device



명 칭 / 모 델 명 : Projector / 2200MP
인 증 번 호 :
인증받은자의상호 : 델컴퓨터(주)
제 조 년 월 일 : 2003
제 조 자 / 제 조 국 : Coretronic Corporation / 대만

기종별	사용자 안내문
B급 기기 (가정용 정보통신기기)	이 기기는 가정용으로 전자파적합등록을 한 기기로서 주거지역에서는 물론 모든 지역에서 사용할 수 있습니다.

Please note that this device has been approved for non-business purposes and may be used in any environment, including residential areas.

Polish Center for Testing and Certification Notice

The equipment should draw power from a socket with an attached protection circuit (a three-prong socket). All equipment that works together (computer, monitor, printer, and so on) should have the same power supply source.

The phasing conductor of the room's electrical installation should have a reserve short-circuit protection device in the form of a fuse with a nominal value no larger than 16 amperes (A).

To completely switch off the equipment, the power supply cable must be removed from the power supply socket, which should be located near the equipment and easily accessible.

A protection mark "B" confirms that the equipment is in compliance with the protection usage requirements of standards PN-93/T-42107 and PN-89/E-06251.

Wymagania Polskiego Centrum Badań i Certyfikacji

Urządzenie powinno być zasilane z gniazda z przyłączonym obwodem ochronnym (gniazdo z kołkiem). Współpracujące ze sobą urządzenia (komputer, monitor, drukarka) powinny być zasilane z tego samego źródła.

Instalacja elektryczna pomieszczenia powinna zawierać w przewodzie fazowym rezerwową ochronę przed zwarciami, w postaci bezpiecznika o wartości znamionowej nie większej niż 16A (amperów).

W celu całkowitego wyłączenia urządzenia z sieci zasilania, należy wyjąć wtyczkę kabla zasilającego z gniazdka, które powinno znajdować się w pobliżu urządzenia i być łatwo dostępne.

Znak bezpieczeństwa "B" potwierdza zgodność urządzenia z wymaganiami bezpieczeństwa użytkowania zawartymi w PN-93/T-42107 i PN-EN 55022:1996.

Jeżeli na tabliczce znamionowej umieszczono informację, że urządzenie jest klasy A, to oznacza to, że urządzenie w środowisku mieszkalnym może powodować zakłócenia radioelektryczne. W takich przypadkach można żądać od jego użytkownika zastosowania odpowiednich środków zaradczych.

Pozostałe instrukcje bezpieczeństwa

- Nie należy używać wtyczek adapterowych lub usuwać kołka obwodu ochronnego z wtyczki. Jeżeli konieczne jest użycie przedłużacza to należy użyć przedłużacza 3-żyłowego z prawidłowo połączonym przewodem ochronnym.
- System komputerowy należy zabezpieczyć przed nagłymi, chwilowymi wzrostami lub spadkami napięcia, używając eliminatora przepięć, urządzenia dopasowującego lub bezzakłócenowego źródła zasilania.
- Należy upewnić się, aby nic nie leżało na kablach systemu komputerowego, oraz aby kable nie były umieszczone w miejscu, gdzie można byłoby na nie nadeptywać lub potykać się o nie.
- Nie należy rozlewać napojów ani innych płynów na system komputerowy.
- Nie należy wpychać żadnych przedmiotów do otworów systemu komputerowego, gdyż może to spowodować pożar lub porażenie prądem, poprzez zwarcie elementów wewnętrznych.
- System komputerowy powinien znajdować się z dala od grzejników i źródeł ciepła. Ponadto, nie należy blokować otworów wentylacyjnych. Należy unikać kładzenia luźnych papierów pod komputer oraz umieszczania komputera w ciasnym miejscu bez możliwości cyrkulacji powietrza wokół niego.

NOM Information (Mexico Only)

The following information is provided on the device(s) described in this document in compliance with the requirements of the official Mexican standards (NOM)

Exporter:	Dell Inc. One Dell Way Round Rock, TX 78682
Importer:	Dell Computer de México, Paseo de la Reforma 2620, 11th Floor Col. Lomas Altas México DF CP 11950
Ship to:	Dell Computer de Mexico, S.A. de C.V. al Cuidado de Kuehne & Nagel de México S. de R.L., Avenida Soles No. 55 Col. Peñon de los Baños, 15520 Mexico, D.F.
Supply voltage:	> 100–240 VAC
Frequency:	50–60 Hz
Current consumption:	2.7 A

Regulatory Listing

Safety Certifications:

- UL 60950
- cUL
- NOM
- CE Mark--EN60950: 2000
- EZU
- IEC 60950:1999
- TÜV GS
- PCBC
- GOST
- CCC
- PSB
- TÜV-S

EMC Certifications:

- FCC Part 15 Class B
 - CE Mark--EN55022:1998 Class B, EN61003-3:1995, EN55024:1998, EN61000-3-2:1995, EN61000-3-3:1995
 - ICES-003
 - EZU
 - PCBC
 - C-Tick
 - VCCI Class B ITE
 - MIC
-

[Back to Contents Page](#)

Dell에 문의하기

인터넷으로 Dell에 접속하려면 다음 웹사이트를 이용하십시오:

- www.dell.com
- support.dell.com (기술 지원)
- premiersupport.dell.com (교육, 정부, 의료 기관, 중소기업/대기업 고객, 프리미어, 플래티넘 및 우량 고객을 포함한 대기업 고객의 기술 지원)

국가별 웹 주소는 아래 표에서 해당 지역을 보십시오.

주: 수신자 부담 번호는 목록에 명시되어 있는 국가에서만 사용할 수 있습니다.

Dell에 문의하려면 다음 표에 나와 있는 전화 번호, 코드, 전자 우편 주소를 이용하십시오. 사용할 코드를 확인하려면, 지역 또는 국제 교환원에게 문의하십시오.

국가 (도시) 국제 접속 코드 국가 코드 도시 코드	부서명 또는 서비스 분야, 웹사이트 및 전자 우편 주소	지역 코드	지역 번호 및 수신자 부담 번호
Anguilla	General Support		toll free:800-335-0031
Antigua and Barbuda	General Support		1-800-805-5924
Argentina (Buenos Aires)	Technical Support and Customer Care		toll free: 0800 444 0733
International Access Code:00	Sales		toll free: 0810 444 3355
Country Code:54	Tech Support Fax	11	4515-7139
City Code:11	Customer Care Fax	11	4515-7138

	Website: www.dell.com.ar		
Aruba	General Support		toll-free:800-1578
Australia (Sydney) International Access Code:0011 Country Code:61 City Code:2	E-mail (Australia): au_tech_support@dell.com		
	E-mail (New Zealand): nz_tech_support@dell.com		
	Home and Small Business		1-300-65-55-33
	Government and Business		toll free: 1-800-633- 559
	Preferred Accounts Division (PAD)		toll free: 1-800-060- 889
	Customer Care		toll free: 1-800-819- 339
	Corporate Sales		toll free: 1-800-808- 385
	Transaction Sales		toll free: 1-800-808- 312
	Fax		toll free: 1-800-818- 341
Austria (Vienna) International Access Code:900 Country Code:43 City Code:1	Switchboard	01	491 040
	Home/Small Business Sales	01	795676-02
	Home/Small Business Fax	01	795676-05
	Home/Small Business Customer Care	01	795676-03
	Preferred Accounts/Corporate Customer Care		0660-8056
	Home/Small Business Technical Support	01	795676-04
	Preferred Accounts/Corporate Technical Support		0660-8779
	Website: support.euro.dell.com		
	E-mail: tech_support_central_europe@dell.com		
Bahamas	General Support		toll-free:1-866-278- 6818
Barbados	General Support		1-800-534-3142

Belgium (Brussels)	Technical Support	02	481 92 88
International Access Code:00 Country Code:32 City Code:2	Customer Care	02	481 91 19
	Home/Small Business Sales		toll free: 0800 16884
	Corporate Sales	02	481 91 00
	Fax	02	481 92 99
	Switchboard	02	481 91 00
	Website: support.euro.dell.com		
	E-mail: tech_be@dell.com		
	E-mail for French Speaking Customers: support.euro.dell.com/be/fr/emaildell/		
Bermuda	General Support		1-800-890-0748
Bolivia	General Support		toll free: 800-10-0238
Brazil International Access Code:00 Country Code:55 City Code:51	Customer Support, Technical Support		toll free: 0800 90 3355
	Technical Support Fax	51	481-5470
	Customer Care Fax	51	481-5480
	Sales		toll free: 0800 90 3390
	Website: www.dell.com/br		
British Virgin Islands	General Support		toll-free:1-866-278-6820
Brunei Country Code:673	Customer Technical Support (Penang, Malaysia)	604	633 4966
	Customer Service (Penang, Malaysia)	604	633 4949
	Transaction Sales (Penang, Malaysia)	604	633 4955
Canada (North York, Ontario)	Automated Order-Status System		toll free: 1-800-433-9014

International Access Code:011	AutoTech (Automated technical support)		toll free: 1-800-247-9362
	Customer Care Home & Home Office & Small Business		1-800-847-4096
	Customer Care Medium, Large, Commercial, Government (100+ Employees)		1-800-326-9463
	Technical Support Home & Home Office & Small Business		1-800-847-4096
	Technical Support Medium, Large, Commercial, Government (100+ Employees)		1-800-387-5757
	Sales (direct-from outside Toronto)		1-800-387-5752
	Sales (direct-from within Toronto)		416-758-2200
	Sales (federal government, education, and medical)		1-800-567-7542
	TechFax		toll free: 1-800-950-1329
Cayman Islands	General Support		1-800-805-7541
Chile (Santiago) Country Code:56 City Code:2	Sales, Customer Support, and Technical Support		toll free: 1230-020-4823
China (Xiamen) Country Code:86 City Code:592	Tech Support website: support.ap.dell.com/china		
	Tech Support E-mail: cn_support@dell.com		
	Tech Support Fax		818-1350
	Projector Technical Support Phone		toll free: 800 858 2920
	Customer Experience		toll free: 800 858 2060
	Home and Small Business		toll free: 800 858 2222
	Preferred Accounts Division		toll free: 800 858

			2062
	Large Corporate Accounts North		toll free: 800 858 2999
	Large Corporate Accounts North Government and Education		toll free: 800 858 2955
	Large Corporate Accounts East		toll free: 800 858 2020
	Large Corporate Accounts East Government and Education		toll free: 800 858 2669
	Large Corporate Accounts Queue Team		toll free: 800 858 2572
	Large Corporate Accounts South		toll free: 800 858 2355
	Large Corporate Accounts West		toll free: 800 858 2811
	Large Corporate Accounts GCP		toll free: 800 858 2055
	Large Corporate Account Key Accounts		toll-free:800-858- 2628
	Large Corporate Accounts Spare Parts		toll free: 800-858-- 2621
Colombia	General Support		980-9-15-3978
Costa Rica	General Support		0800-012-0435
Czech Republic (Prague) International Access Code:00 Country Code:420 City Code:2	Technical Support	02	22 83 27 27
	Customer Care	02	22 83 27 11
	Fax	02	22 83 27 14
	TechFax	02	22 83 27 28
	Switchboard	02	22 83 27 11
	Website: support.euro.dell.com		
	E-mail: czech_dell@dell.com		
Denmark (Horsholm) International Access Code:00	Technical Support		70230182
	Customer Care(Relational)		70230184
	Home/Small Business Customer Care		32875505

Country Code:45	Switchboard (Relational)		32871200
	Fax Switchboard (Relational)		32871201
	Switchboard (Home/Small Business)		32875000
	Fax Switchboard (Home/Small Business)		32875001
	Website: support.euro.dell.com		
	E-mail Support (portable computers): den_nbk_support@dell.com		
	E-mail Support (desktop computers): den_support@dell.com		
	E-mail Support (servers): Nordic_server_support@dell.com		
Dominica	General Support		toll free: 1-866-278-6821
Dominican Republic	General Support		toll free: 1-800-156-1588
Ecuador	General Support		toll-free 999-119
El Salvador	General Support		01-889-753-0777
Finland (Helsinki) International Access Code:990 Country Code:358 City Code:9	Technical Support	09	253 313 60
	Technical Support Fax	09	253 313 81
	Relational Customer Care	09	253 313 38
	Home/Small Business Customer Care	09	693 791 94
	Fax	09	253 313 99
	Switchboard	09	253 313 00
	Website: support.euro.dell.com		
	E-mail: fin_support@dell.com		
France (Paris) (Montpellier) International Access Code:00	Home and Small Business		
	Technical Support	0825	387 270
	Customer Care	0825	823 833

Country Code:33 City Code:(1)(4)	Switchboard	0825	004700
	Switchboard (calls from outside of France)	04	99 75 40 00
	Sales	0825	004 700
	Fax (calls from outside of France)	04	99 75 40 001
	Website: support.euro.dell.com		
	E-mail: support.euro.dell.com/fr/fr/emaildell/		
	Corporate		
	Technical Support	0825	004 719
	Customer Care	0825	338 339
	Fax	01	55 94 71 01
	Switchboard	01	55 94 71 00
	Sales	01	55 94 71 00
	Germany (Langen) International Access Code:00 Country Code:49	Technical Support	06103
Home/Small Business Customer Care			0180-5-224 400
Global Segment Customer Care		06103	766-9570
Preferred Accounts Customer Care		06103	766-9420
Large Accounts Customer Care		06103	766-9560
Public Accounts Customer Care		06103	766-9555
Switchboard		06103	766-7000
Website: support.euro.dell.com			
E-mail: tech_support_central_europe@dell.com			
Grenada	General Support		toll free:1-866-540-3355
Guatemala	General Support		1-800-999-0136
Guyana	General Support		toll free:1-877-440-6511
Hong Kong International Access	Technical Support(Dimension™ and Inspiron™)		296-93188

Code:001 Country Code:852	Technical Support (OptiPlex™, Latitude™, and Dell Precision™)		296-93191
	Customer Service (non-technical, post-sales issues)		800-93-8291
	Transaction Sales		toll free: 800 96 4109
	Large Corporate Accounts HK		toll free: 800 96 4108
	Large Corporate Accounts GCP HK		toll free: 800 90 3708
India	Technical Support		1600-33-8045
	Sales		1600-33-8044
Ireland (Cherrywood) International Access Code:16 Country Code:353	Ireland Technical Support	1850	543 543
	UK Technical Support (dial within UK only)	0870	908 0800
	Home User Customer Care	01	204 4095
	Small Business Customer Care	01	204 4444
	Corporate Customer Care	01	204 4003
	UK Customer Care (dial number within UK only)	0870	906 0010
	Ireland Sales	01	204 4444
	UK Sales (dial within UK only)	0870	907 4000
	SalesFax	01	204 0144
	Fax	01	204 5960
	Switchboard	01	204 4444
	Website: support.euro.dell.com		
	E-mail: dell_direct_support@dell.com		
Italy (Milan) International Access Code:00 Country Code:39 City Code:2	Home and Small Business		
	Technical Support	02	577 826 90
	Customer Care	02	696 821 14
	Fax	02	696 821 13
	Switchboard	02	696 821 12

	Website: support.euro.dell.com		
	E-mail: support.euro.dell.com/it/it/emaildell/		
	Corporate		
	Technical Support	02	577 826 90
	Customer Care	02	577 825 55
	Fax	02	577 035 30
	Switchboard	02	577 821
	Website: support.euro.dell.com		
	E-mail: support.euro.dell.com/it/it/emaildell/		
Jamaica	General Support (dial from within Jamaica only)		1-800-404-9205
Japan (Kawasaki)	Web site: support.jp.dell.com		
International Access Code:001	Technical Support		toll free: 0120-981-690
Country Code:81	Technical Support outside of Japan	44	556-3468
	Customer Care	44	556-4240
Korea (Seoul)	Technical Support		toll free: 080-200-3800
International Access Code:001	Sales		toll free: 080-200-3600
Country Code:82	Customer Service (Penang, Malaysia)		toll free: 604-633-4949
City Code:2	Customer Service (Seoul, Korea)		080-200-3800
	Fax		2194-6202
	Switchboard		2194-6000
Latin America	Customer Technical Support (Austin, Texas, U.S.A.)	512	728-4093
	Customer Service (Austin, Texas, U.S.A.)	512	728-3619
	Fax (Technical Support and Customer Service) (Austin, Texas, U.S.A.)	512	728-3883

	Sales (Austin, Texas, U.S.A.)	512	728-4397
	SalesFax (Austin, Texas, U.S.A.)	512	728-4600 or 728-3772
Luxembourg	Technical Support (Brussels, Belgium)	02	481 92 88
International Access Code:00	Home/Small Business Sales (Brussels, Belgium)		toll free: 080016884
Country Code:352	Corporate Sales (Brussels, Belgium)	02	481 91 00
	Customer Care (Brussels, Belgium)	02	481 91 19
	Switchboard (Brussels, Belgium)	02	481 91 00
	Fax (Brussels, Belgium)	02	481 92 99
	Website: support.euro.dell.com		
	E-mail: tech_be@dell.com		
Macao	Technical Support		toll free: 0800 582
Country Code:853	Customer Service (Penang, Malaysia)		604 633 4949
	Transaction Sales		toll free: 0800 581
Malaysia (Penang)	Technical Support		toll free: 1 800 888 298
International Access Code:00	Customer Service	4	633 4949
Country Code:60	Transaction Sales		toll free: 1 800 888 202
City Code: 4	Corporate Sales		toll free: 1 800 888 213
Mexico	Customer Technical Support		001-877-384-8979 or 001-877-269- 3383
International Access Code:00	Sales		50-81-8800 or 01-800-888-3355
Country Code:52	Customer Service		001-877-384-8979 or001-877-269- 3383
	Main		50-81-8800 or 01-800-888-3355
Montserrat	General Support		toll free:1-866-278- 6822

Netherlands Antilles	General Support		001-800-882-1519
Netherlands (Amsterdam) International Access Code:00 Country Code:31 City Code:20	Technical Support	20	674 4500
	Home/Small and Medium Business	20	674 5500
	Home/Small and Medium Business Fax	20	674 4775
	Home/Small and Medium Business Customer Care	20	674 4200
	Corporate	20	674 5000
	Corporate Fax	20	674 4779
	Corporate Customer Care	20	674 4325
	Website: support.euro.dell.com		
	E-mail: support.euro.dell.com/nl/nl/emaildell/		
	New Zealand	E-mail (New Zealand): nz_tech_support@dell.com	
E-mail (Australia): au_tech_support@dell.com			
Home and Small Business			0800 446 255
Government and Business			0800 444 617
Sales			0800 441 567
Fax			0800 441 566
Nicaragua	General Support		001-800-220-1006
Norway (Lysaker) International Access Code:00 Country Code:47	Technical Support		671 16882
	Relational Customer Care		671 17514
	Home/Small Business Customer Care		231 62298
	Switchboard		671 16800
	Fax Switchboard		671 16865
	Website: support.euro.dell.com		
	E-mail Support (portable computers): nor_nbk_support@dell.com		

	E-mail Support (desktop computers): nor_support@dell.com		
	E-mail Support (servers): nordic_server_support@dell.com		
Panama	General Support		001-800-507-0962
Peru	General Support		0800-50-669
Poland (Warsaw) International Access Code:011 Country Code:48	Customer Service Phone	22	57 95 700
	Customer Care	22	57 95 999
	Sales	22	57 95 750
	Switchboard	22	57 95 999
	Customer Service Fax	22	57 95 806
	Reception Desk Fax	22	57 95 998
	Website: support.euro.dell.com		
	E-mail: pl_support_tech@dell.com		
Portugal International Access Code:00 Country Code:35	Technical Support	35	800 834 077
	Customer Care		800 300 415 or 800 834 075
	Sales		800 300 410 or 800 300 411 or 800 300 412 or 121 422 07 10
	Fax	35	121 424 01 12
	E-mail: support.euro.dell.com/es/es/emaildell/		
Puerto Rico	General Support		1-800-805-7545
St. Kitts and Nevis	General Support		toll free:1-877-441-4731
St. Lucia	General Support		1-800-882-1521

St. Vincent and the Grenadines	General Support		toll free:1-877-441-4740
Singapore (Singapore)	Technical Support		toll free: 800 6011 051
International Access Code:005	Customer Service (Penang, Malaysia)	604	633 4949
Country Code:65	Transaction Sales		toll free: 800 6011 054
	Corporate Sales		toll free: 800 6011 053
South Africa (Johannesburg)	Technical Support	011	709 7710
	Customer Care	011	709 7707
International Access Code:09/091	Sales	011	709 7700
Country Code:27	Fax	011	706 0495
City Code:11	Switchboard	011	709 7700
	Website: support.euro.dell.com		
	E-mail: dell_za_support@dell.com		
Southeast Asian/Pacific Countries	Customer Technical Support, Customer Service, and Sales (Penang, Malaysia)	604	633-4810
Spain (Madrid)	Home and Small Business		
International Access Code:00	Technical Support	91	902 100 130
Country Code:34	Customer Care	91	902 118 540
City Code:91	Sales	91	902 118 541
	Switchboard	91	902 118 541
	Fax	91	902 118 539
	Website: support.euro.dell.com		
	E-mail: support.euro.dell.com/es/es/emaildell/		
	Corporate		
	Technical Support	91	902 100 130
	Customer Care	91	902 118 546
	Switchboard	91	722 92 00
	Fax	91	722 95 83

	Website: support.euro.dell.com		
	E-mail: support.euro.dell.com/es/es/emaildell/		
Sweden (Upplands Vasby) International Access Code:00 Country Code:46 City Code:8	Technical Support	08	590 05 199
	Relational Customer Care	08	590 05 642
	Home/Small Business Customer Care	08	587 70 527
	Employee Purchase Program (EPP) Support		20 140 14 44
	Fax Technical Support	08	590 05 594
	Sales	08	590 05 185
	Website: support.euro.dell.com		
	E-mail: swe_support@dell.com		
	E-mail Support for Latitude and Inspiron: Swe-nbk_kats@dell.com		
	E-mail Support for OptiPlex: Swe_kats@dell.com		
	E-mail Support for Servers: nordic_server_support@dell.com		
Switzerland (Geneva) International Access Code:00 Country Code:41 City Code:22	Technical Support (Home and Small Business)	22	0844 811 411
	Technical Support (Corporate)	22	0844 822 844
	Customer Care (Home and Small Business)	22	0848 802 202
	Customer Care(Corporate)		0848 821 721
	Switchboard	22	799 01 01
	Fax	22	799 01 90
	Website: support.euro.dell.com		
	E-mail:swisstech@dell.com		
	E-mail for French-speaking HSB and Corporate Customers: support.euro.dell.com/ch/fr/emaildell/		
Taiwan International Access Code:002	Technical Support (portable and desktop computers)		toll free: 00801 86 1011
	Technical Support (Servers)		toll free: 0080 60 1256

Country Code:886	Transaction Sales		toll free:0800 651 228 or 0800 33 556
	Corporate Sales		toll free: 0080 651 227/ 0800 33 555
Thailand International Access Code:001 Country Code:66	Technical Support		toll free: 088 006 007
	Customer Service (Penang, Malaysia)	604	633 4949
	Sales		toll free: 088 006 009
Trinidad and Tobago	General Support		1-800-805-8035
Turks and Caicos Islands	General Support		toll free:1-866-540-3355
U.K. (Bracknell) International Access Code:44 Country Code:44	Technical Support (Corporate/Preferred Accounts/PAD [1000+ employees])	0870	908 0500
	Technical Support (Direct/PAD and general)	0870	908 0800
	Global Accounts Customer Care	01344	373 185 or 373 186
	Corporate Customer Care	0870	908 0500
	Preferred Accounts (500-5000 employees) Customer Care	01344	373 196
	Central Government Customer Care	01344	373 193
	Local Government & Education Customer Care	01344	373 199
	Health Customer Care	01344	373 194
	Home/Small Business Sales	0870	907 4000
	Home/Small Business Customer Care	0870	906 0010
	Corporate/Public Sector Sales	01344	860 456
	Website: support.euro.dell.com		
	Customer Care website: dell.co.uk/lca/customerservices		

	E-mail: dell_direct_support@dell.com		
Uruguay	General Support		toll free:000-413-598-2521
U.S.A. (Austin, Texas) International Access Code:011 Country Code:1	Automated Order-Status System		toll free: 1-800-433-9014
	AutoTech (portable and desktop computers)		toll free: 1-800-247-9362
	Projectors Technical Support		toll free: 1-877-459-7298
	Customer Service		toll free: 1-800-624-9897
	Dell Sales		toll free: 1-800-289-3355 or toll free: 1-800-879-3355
	Dell Outlet Store (Dell refurbished computers)		toll free: 1-888-798-7561
	Software and Peripherals Sales		toll free: 1-800-671-3355
	Spare Parts Sales		toll free: 1-800-357-3355
	Extended Service and Warranty Sales		toll free: 1-800-247-4618
	Fax		toll free: 1-800-727-8320
	Dell Services for the Deaf, Hard-of-Hearing, or Speech-Impaired		toll free: 1-877-DELLTTY (1-877-335-5889)

U.S. Virgin Islands	General Support		1-877-673-3355
Venezuela	General Support		8001-3605

[목차 페이지로 돌아가기](#)